





## KASA POSNET MOBILE HS EJ

### Włącznie kasy



1. Nacisnąć klawisz  i odczekać kilkanaście sekund, aż na wyświetlaczu pojawi się napis „**Nowy paragon**”

### Wystawienie paragonu

1. Aby sprzedać usługę należy nacisnąć klawisz  (w wypadku zaprogramowania większej ilości usług wprowadzamy odpowiedni nr usługi) - na wyświetlaczu pojawi się nazwa sprzedawanej usługi
2. Wprowadzić cenę brutto z klawiatury i nacisnąć klawisz 
3. Zakończenie paragonu następuje poprzez **podwójne** naciśnięcie klawisza 



### Anulacje

Błędy poprawiamy poprzez klawisz 

Anulacja całego paragonu następuje po dłuższym naciśnięciu klawisza  – gdy kasa zapyta się czy anulować paragon należy potwierdzić klawiszem 



**UWAGA** – anulacja paragonu jest możliwa tylko i wyłącznie przed zakończeniem paragonu.

## Raport dobowy

1. Nacisnąć klawisz  8
2. sprawdzić i potwierdzić datę klawiszem 

Raport dobowy należy wykonywać w każdym dniu w którym miała miejsce sprzedaż na koniec dnia (przechowywać 5 lat)

## Raport miesięczny

1. Nacisnąć klawisz  9
2. Potwierdzić miesiąc i rok (ewentualnie wpisać inny) potwierdzić datę klawiszem 
3. Potwierdzić klawiszem  napis „**pełny typ raportu**”

Wykonywać po zakończeniu sprzedaży w danym miesiącu

Można wykonywać wielokrotnie (przechowywać 5 lat)

## Wyłączenie kasy

Nacisnąć klawisz  i przytrzymać do czasu wyłączenia wyświetlacza

W miarę możliwości kasa powinna być podłączona do zasilacza.

## Zmiana papieru

1

Podnieś pokrywę komory papieru

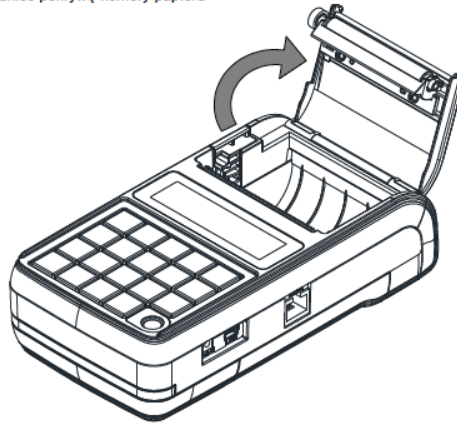

2

Umieść rolkę papieru w komorze

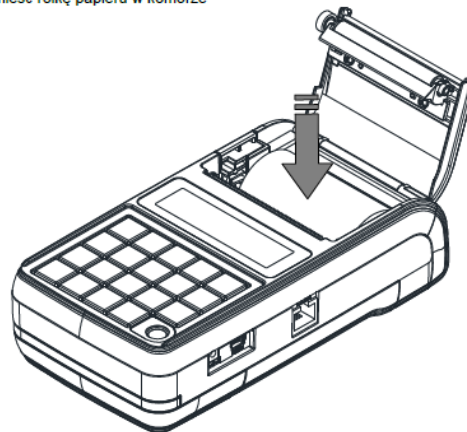

3

Wysuń końcówkę papieru na zewnątrz komory i zamknij pokrywę

